

NEW ラインアップ

□50 ピックアップユニット & θ軸オプション 新登場!



ピックアップユニット + θ軸
組み合わせ事例(α STEP モータ付)

●ピックアップユニットに大型モデルを追加しました。
本体□50mmサイズで最大可搬 2kg まで使用できます。

●θ軸オプションも用意。
最大半径 100mm まで可能！
オシレート動作によるワーク供給に活躍。

●豊富な動作仕様。
5種類のカムで幅広い用途に対応。



■基本仕様

ピックアップユニット

モデルNo.	PIU5030S
動作方式	直動カム
ストローク (E)	30mm
ストローク (F・G)	30.5mm
製品質量 (外部入力)	890g
周囲温度	10~40℃
給油	無給油

※PIUの軸仕様は、ニーズの高いボールスプラインガイドを採用しました。
※PIU 動作カム仕様は従来機種と同様にE・F・Gと、前後動作を逆にした「逆原点仕様」も用意しました。

θ軸オプション

θ軸モデルNo.	PRB5030-■
PIU対象機種	PIU5030S
回転角度	無限
ヘッドストローク (最大)	30.5mm
回転駆動方式	外部入力 (モータ付オプションあり)
回転位置検出	無し (原点付オプションあり)
エア回路方式	正圧用 (チャック) / 負圧用 (吸着)
周囲温度	10~40℃
潤滑	グリス注入 無給油使用
θユニット単体質量	1070g (モータ無)
θ + PIU 組合せ質量	1960g (モータ無)
ヘッド質量 (上下+θ)	370g

製品記号の読み方

ピックアップユニット

PIU5030S-E-SS-ZE235A-MSXOZ66AK

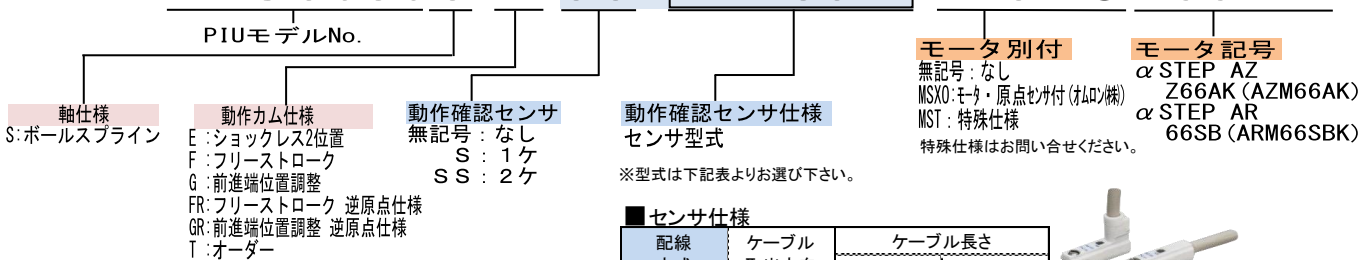

■センサ仕様

配線方式	ケーブル取出方向	ケーブル長さ	
		1m	3m
2線式	直角方向	ZE235A	ZE235B
	軸方向	ZE135A	ZE135B
3線式	直角方向	ZE255A	ZE255B
	軸方向	ZE155A	ZE155B



※PNP仕様のセンサに関しては、お問い合わせください。

θ軸オプション

PRB5030-C-MSXOZ66AKPS10



※ピックアップユニットは別売りです。

■ サイクルタイムと可搬質量 ピックアップユニット

E,F,G,FR,GR (外部入力・モータ付)

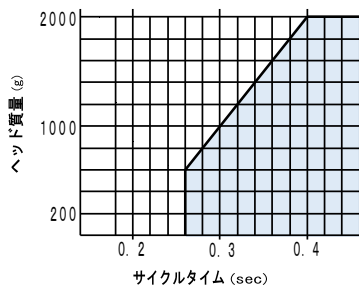

前端停止時間は 20ms です。
加減速時間は各 30ms 以上にしてください。

θ 軸オプション

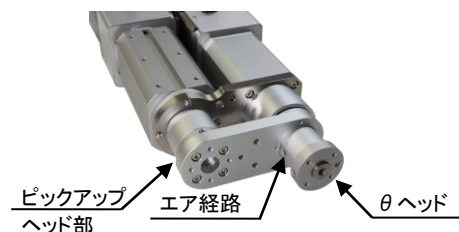
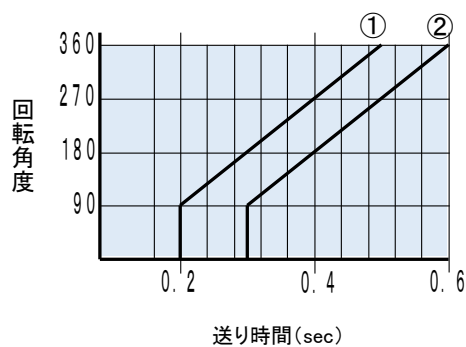
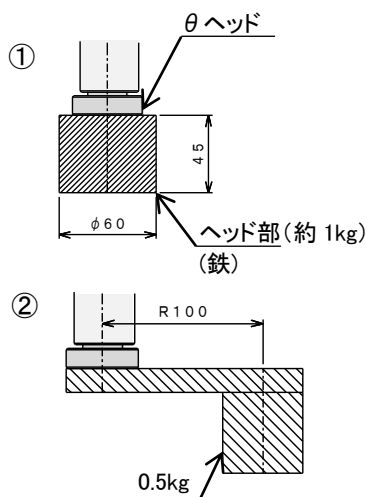

■ 寸法図

PIU (AZ モータ付き) & PRB (AZ モータ付き)

PIU5030S-MSXOZ66AK

PRB5030-MSXOZ66AKPS10

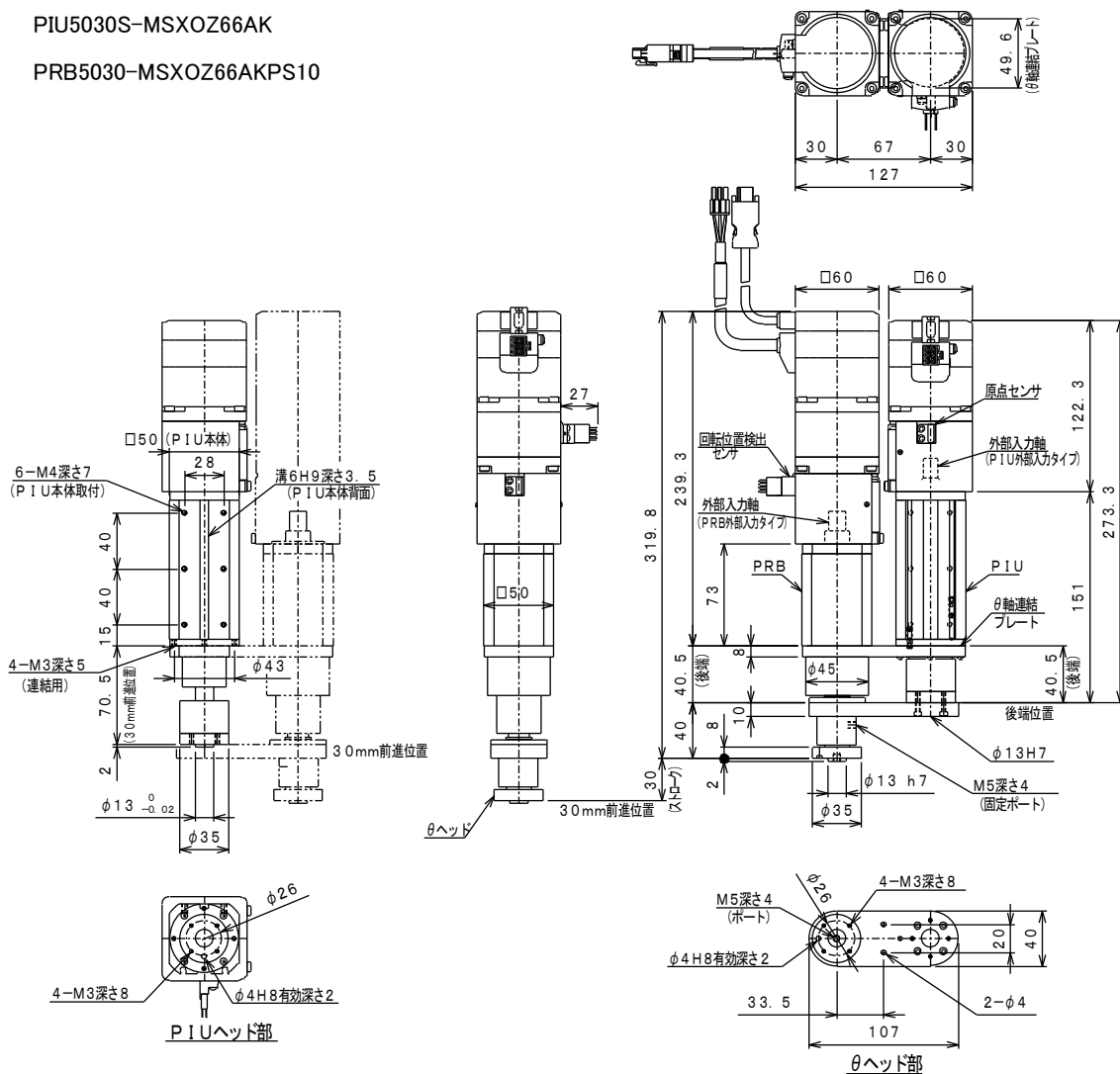

・仕様の詳細などは、弊社までお気軽にお問い合わせください。
・CAD データも用意してあります。

・掲載内容はお断りなく変更することがあります。

株式会社 **MEG**

〒399-4583 長野県上伊那郡南箕輪村2380-480

TEL 0265-76-0001 FAX 0265-76-9601

<https://www.meg.co.jp>

e-mail : d-sales@meg.co.jp

20231020