

ショートタイプ POS08020SDM 新登場!

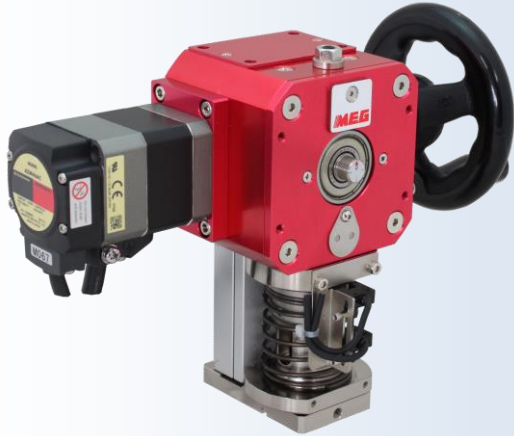

画像はスライドテーブル付き

2000Nモデルのガイド部をコンパクト化!

背の低い場所にも活躍します。

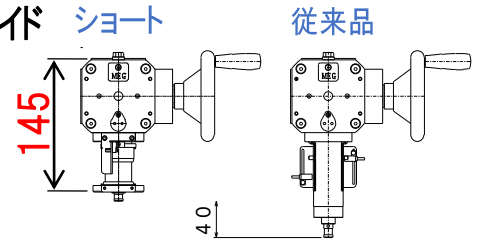

スライドテーブル付きも用意
ヘッドの剛性UP!

ノンスリップ!!
スライドウェイ採用



日本ベアリング(株)

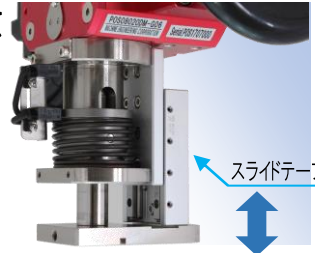

スライドテーブル

バリエーション

モデルNo.	モータ付	外部入力軸付	スライドテーブル付き	ストローク	動作仕様 記号		
					前進端加圧可能範囲(定ピッチ領域)		
					3 mm	6 mm	10 mm
POS08020SDM	●	-	-				
POS08020SC10	-	●	-	20mm	G03	G06	G10
POS08020S	-	-	-				
POS08020STD	●	-	●				
POS08020STC10	-	●	●	20mm	G03	G06	G10
POS08020ST	-	-	●				

※ 各ユニット基本型式のあとに各種記号が入ります。

製品記号の読み方

POS08020STDM-G03Z48AC-D1-M1C

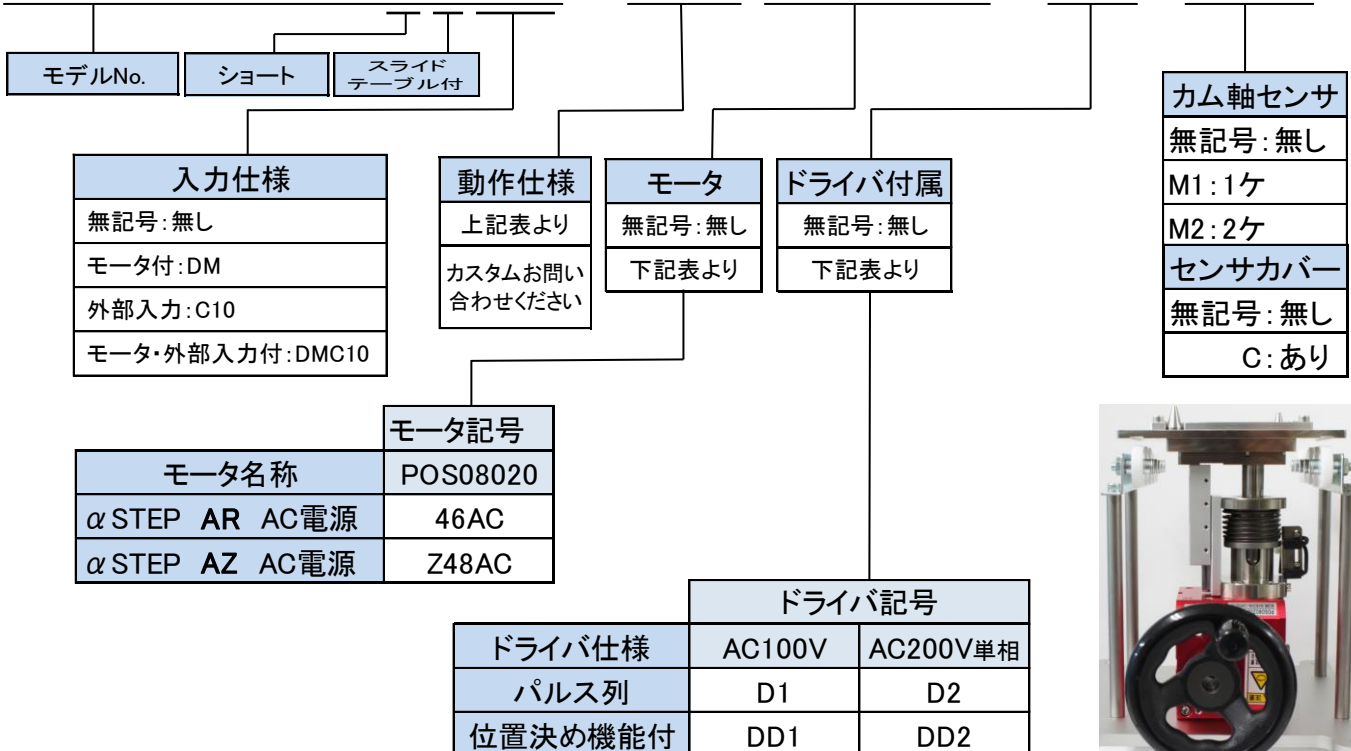

使用事例 パレットリフトアップ

■基本仕様

モデルNo.	POS08020 SDM
動作方式	板カム 直動式 (パネ戻し)
ストローク (最大)	20mm
定格荷重	2000N (200kgf)
位置繰返し精度 (無負荷時)	±0.015mm / ±0.04° (θ)
使用頻度 (モータ付最大)	85CPM (ドウェル0.1sec含む)
リターン力 (上昇端/下降端)	26N / 38N
入力軸許容トルク (N・m)	0.8 N・m (動作仕様による)
内部ギヤ比	72/17
周囲温度	10~40℃
潤滑	グリス注入
製品質量	3.0kg(モータ質量含む)

- リターン力はプッシャーを上昇させる力を示します。
- モータの送りパルス数を設定する場合は、内部ギヤ比を加味してください。
- 製品質量の POS08020DM (モータ付) 2.8kg : AR46AC / 3.0kg : AZM48AC の場合です。
- 入力軸許容トルクは動作仕様により変わります。詳細はお問い合わせください。

■寸法図

POS08020S

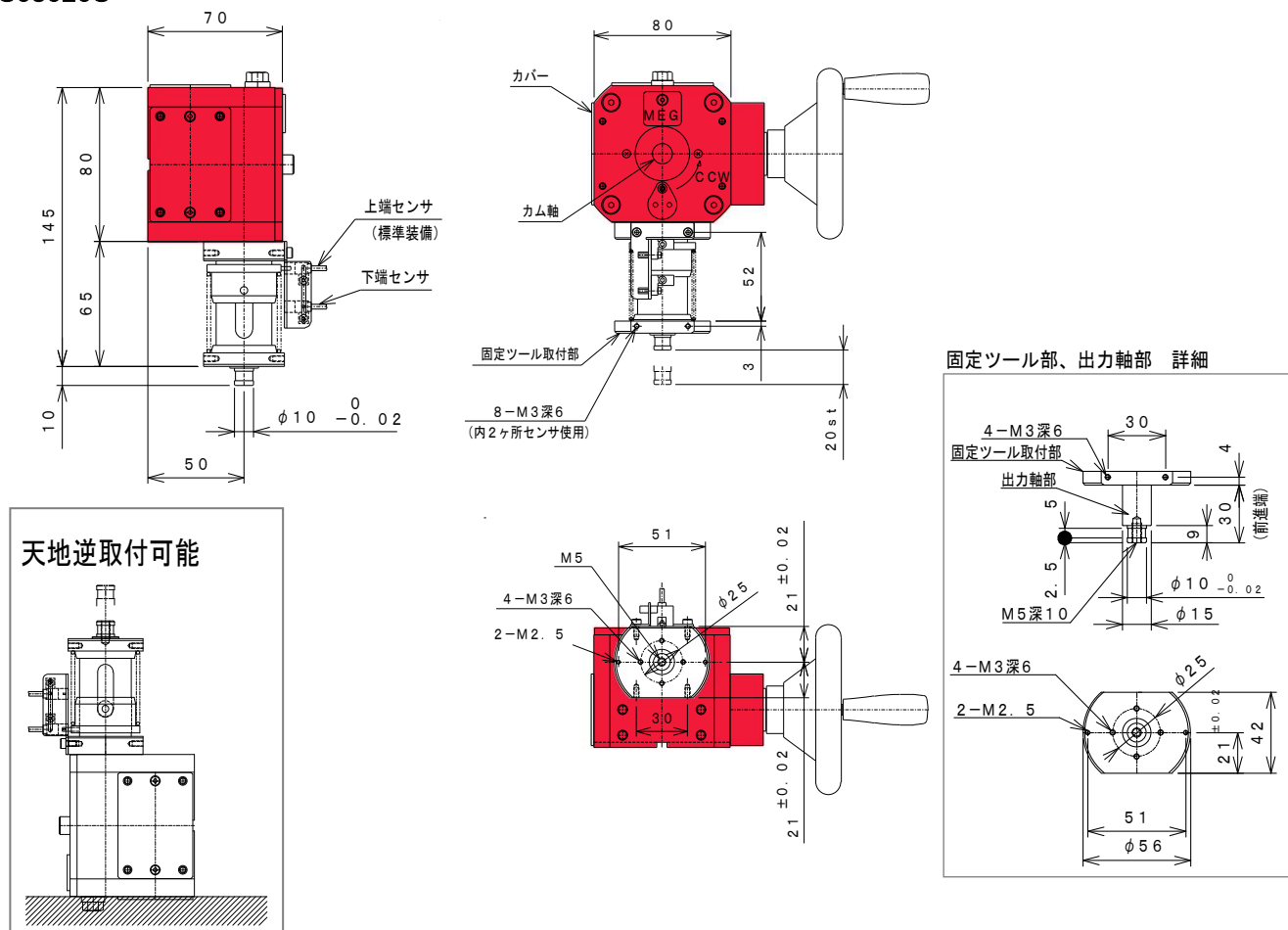

- ・モータ付き、スライドガイド付きの詳細はお問い合わせください。
- ・仕様の詳細などは、弊社までお気軽にお問い合わせください。

・掲載内容はお断りなく変更することがあります。

詳細をお知りになりたい方、ご使用を検討されている方はこちらにアクセスしてください。

d-sales@meg.co.jp

■性能

POS08020□-G□46AC

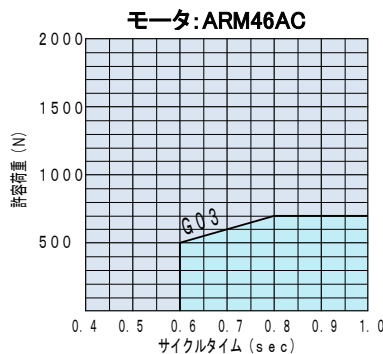

POS08020□-G□Z48AC

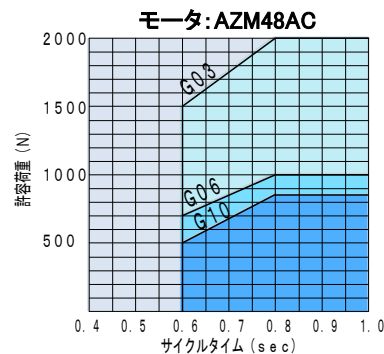

- 定ピッチ領域での許容荷重です。
- 前進端停止時間は含まれません。
- 許容荷重を越えないようヘッドにスプリングバッファなどのリミッタを設けてください。
- サイクルタイムはフルストロークで使用した場合は示しています。ストロークを短縮して早く動作させたい場合はお問合せください。